

# Partie 7

## Diagramme de Collaboration

# D. de Collaboration

- Met en évidence les relations d'objets dans une situation donnée
  - Plus 'spatial' et moins 'temporel' que les Diag. De Séquence
  - Situation donnée = Cas d'Utilisation

# D. de Collaboration

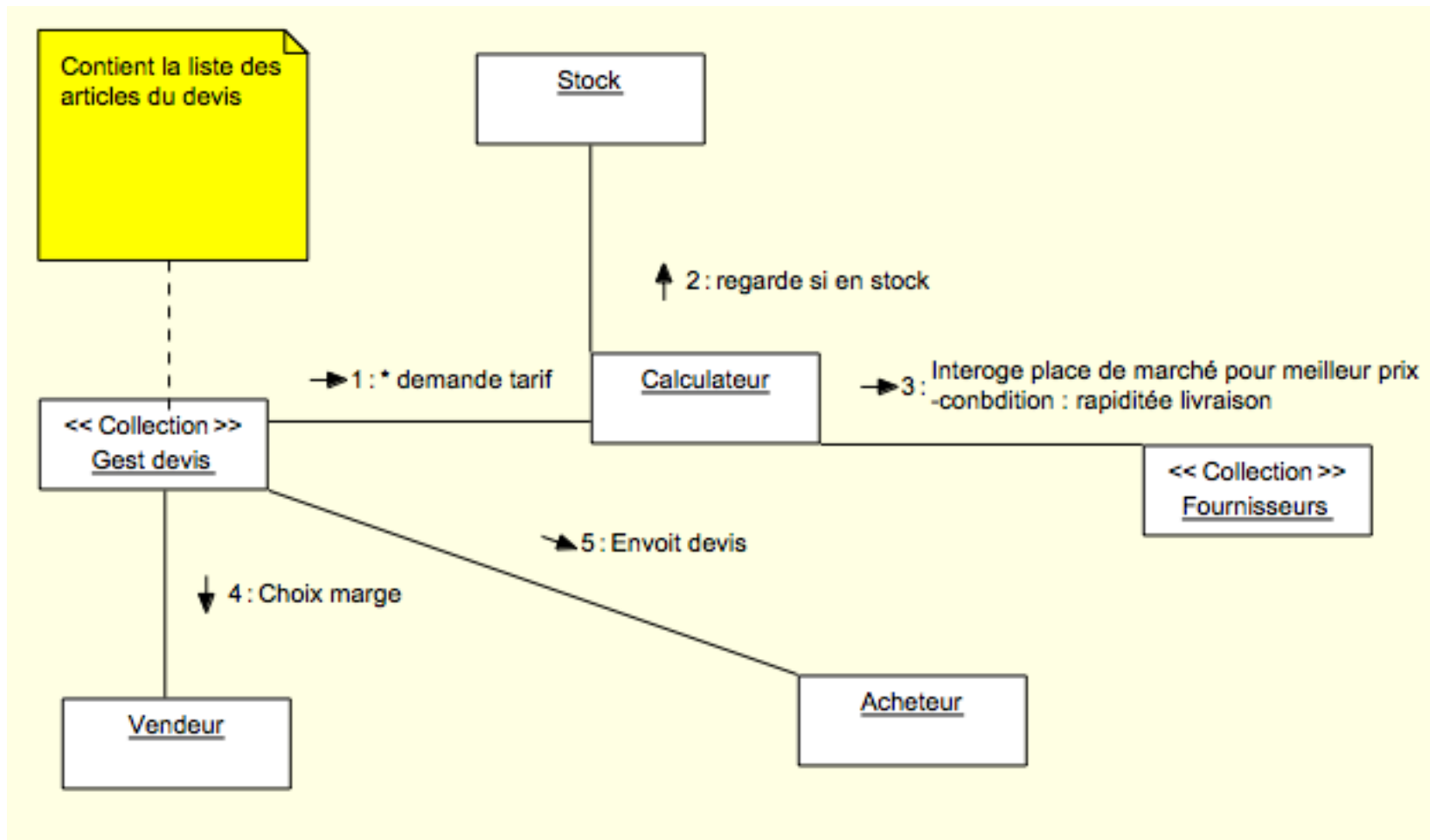

# D. de Collaboration

- Il ne montre pas l'état des objets
- Ne décrit pas l'état interne
- Ne met pas en avant les responsabilités (rôles) des objets
- Ne gère pas les cycles de vie et de mort

# D. de Collaboration

- Surtout utilisé en phase d'étude pour :
  - Rechercher les objets
  - Tester (en groupe) des structures de collaboration
  - Facilement « triturable » au tableau

# D. de Collaboration

- Dans la pratique :
  - « Bricolage » avec les diagrammes de Collaboration
    - Faire émerger les concepts (classes)
    - Obtenir un brouillon des messages

# D. de Collaboration

- Dans la pratique :
  - Mise au propre avec les Diagrammes de Séquence
    - Utilise les Objets trouvés par le D. de Collaboration
    - « Met au propre » les messages
      - Corrige les incohérences
      - Optimise
      - ...

# D. de Collaboration

- Les contraintes

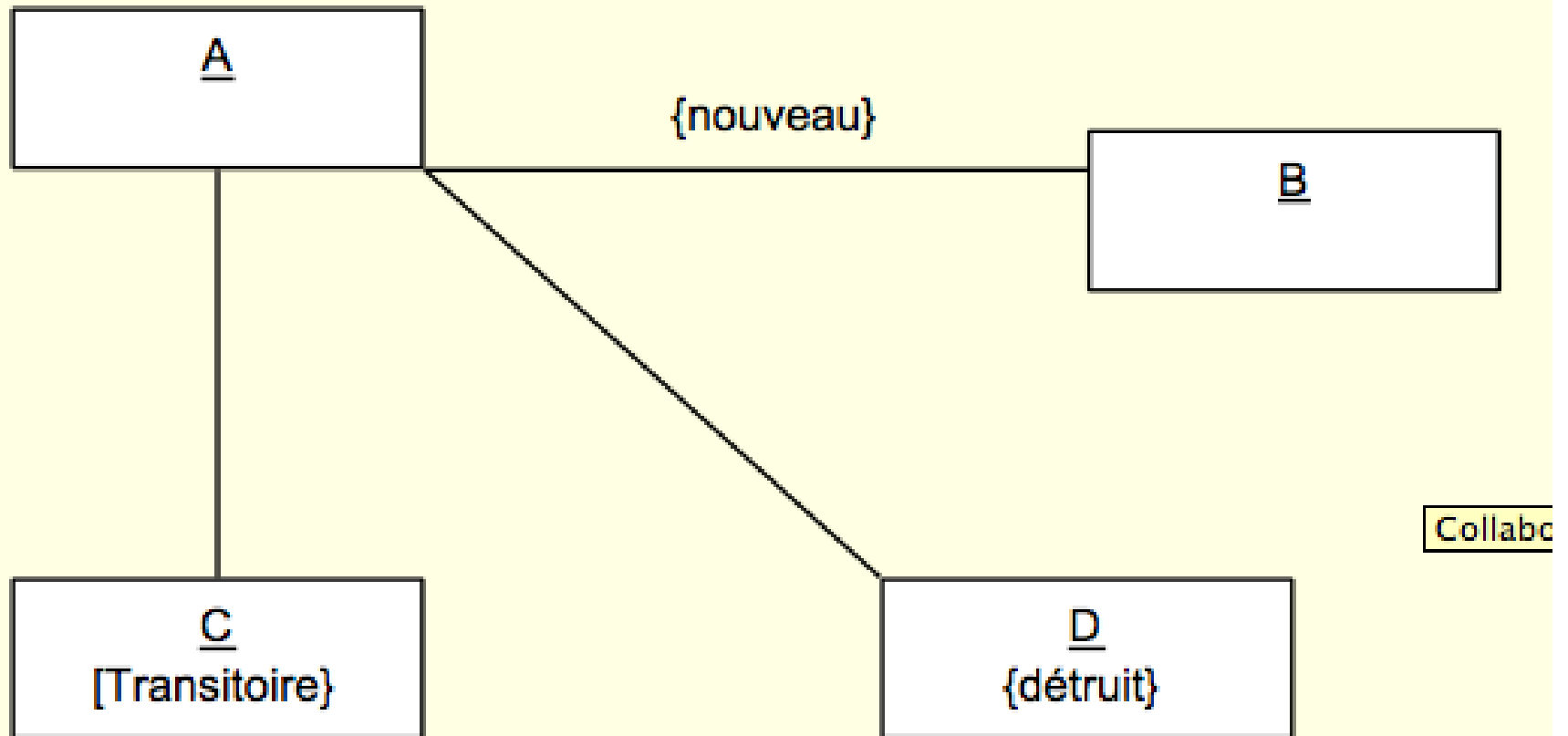

# D. de Collaboration

- Les cardinalités

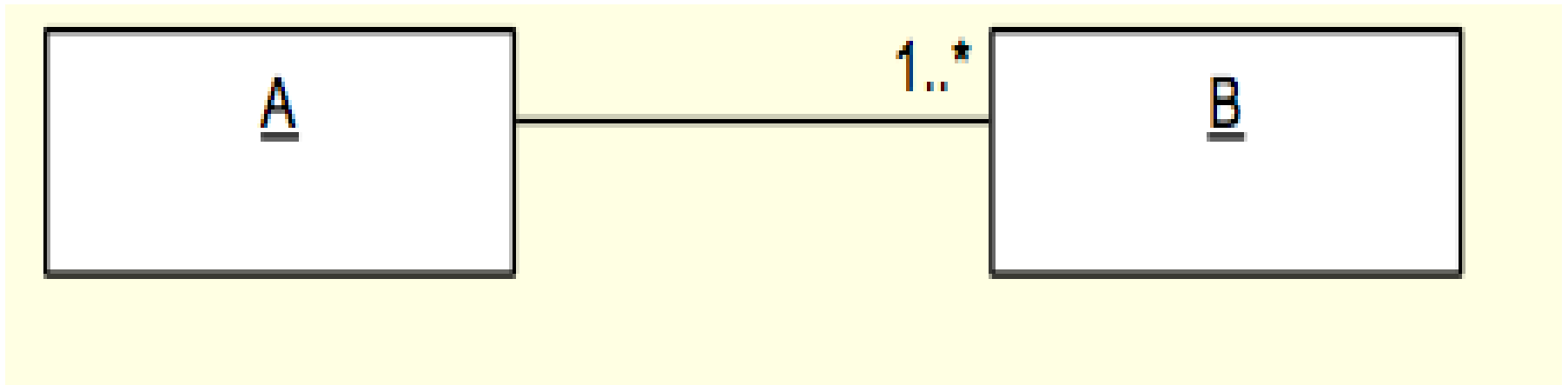

# D. de Collaboration

- Classes et Instances de classes

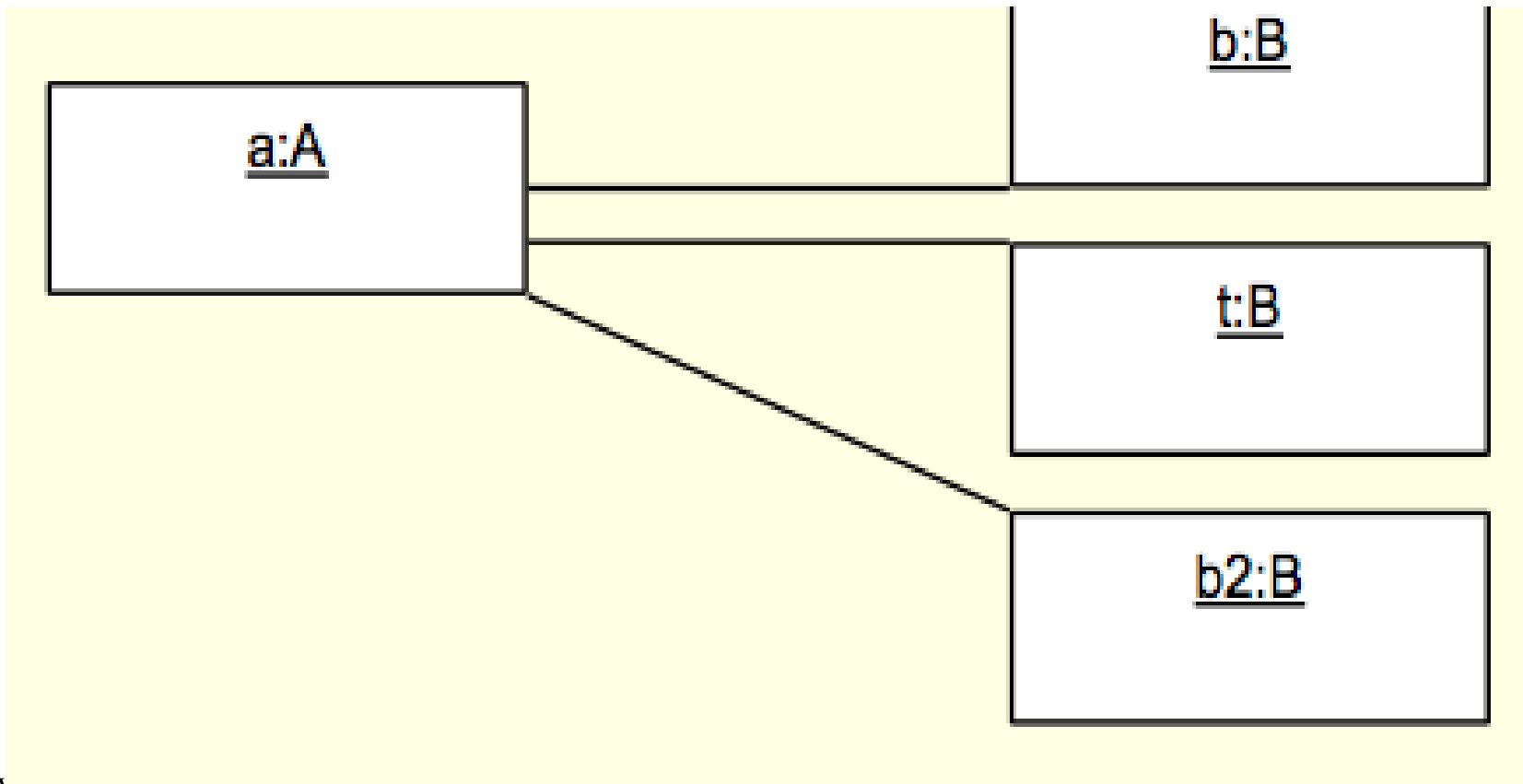

# D. de Collaboration

- Classes et Instances de classes

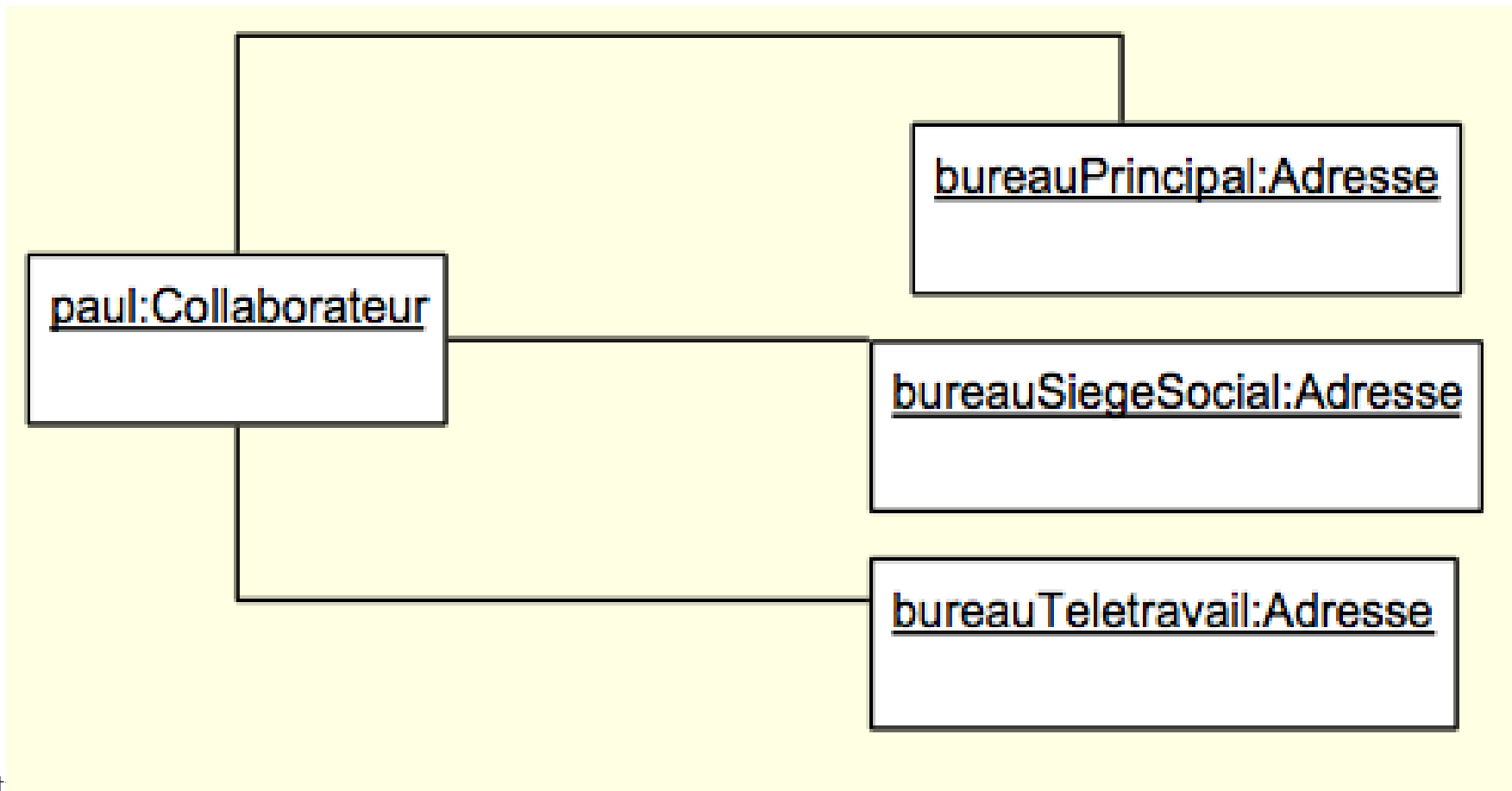

# D. de Collaboration

- Les messages

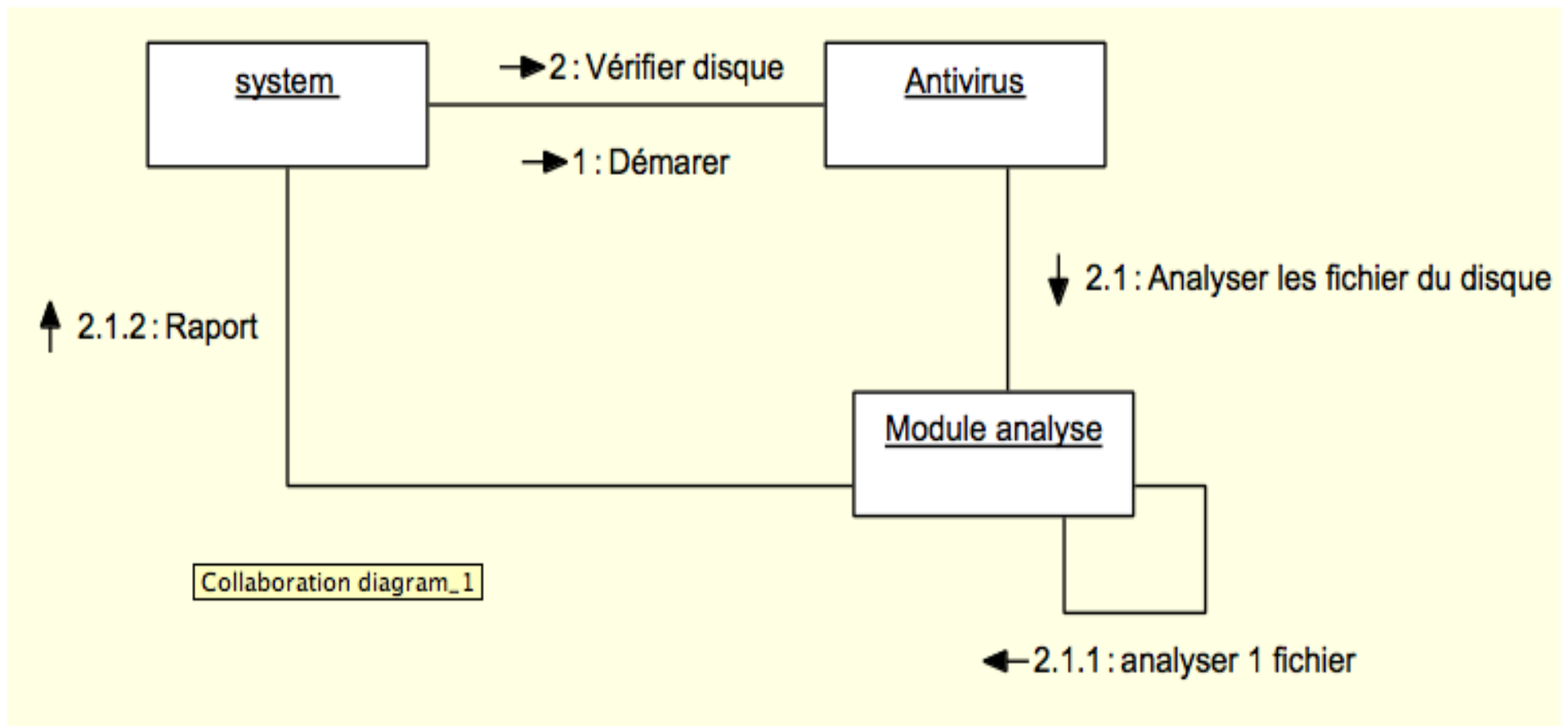

# D. de Collaboration

- Les messages itératifs

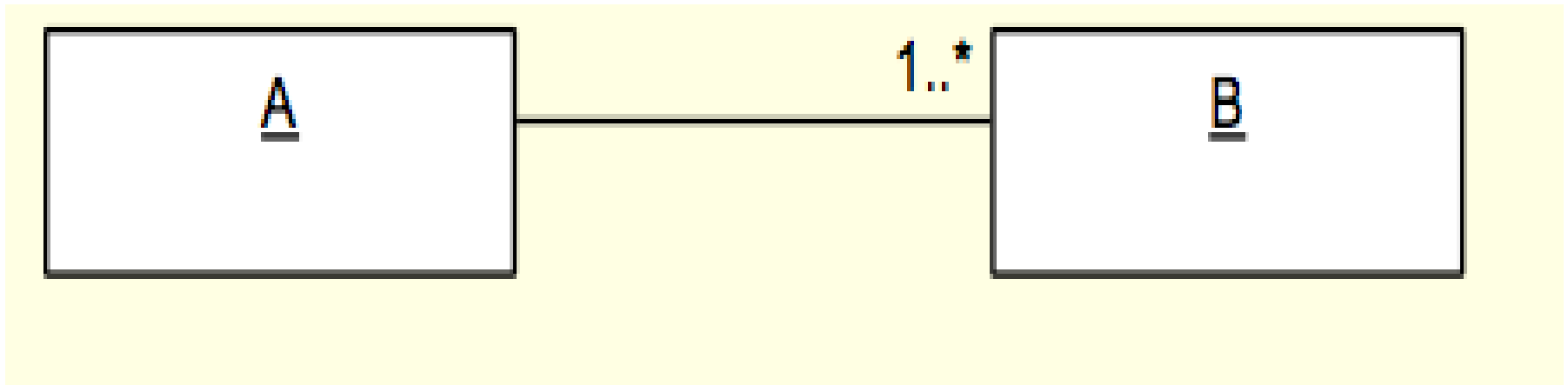

# D. de Collaboration

- Les messages itératifs

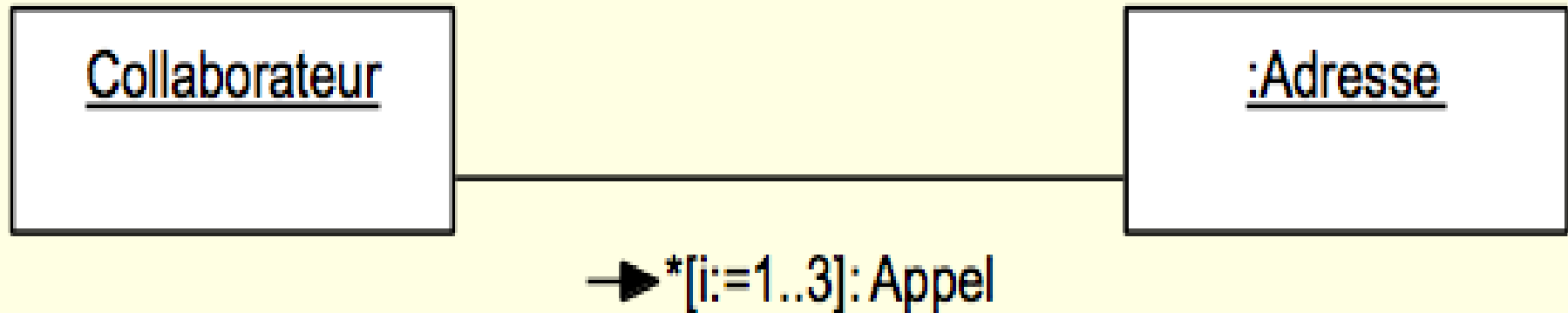

# D. de Collaboration

- Les messages conditionnels

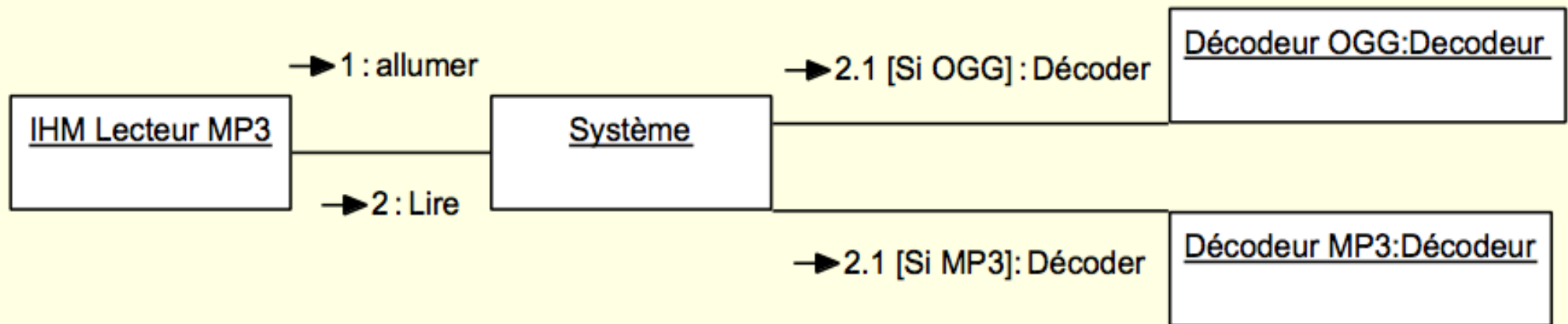

- Problème de modélisation
  - Les conditions ne s'excluent pas mutuellement

# D. de Collaboration

- Envoi et réception de valeurs

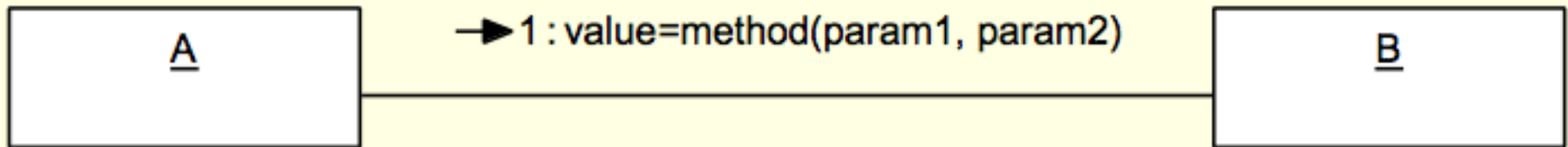

- Eviter de trop en faire
- Le D. de collaboration est le "brouillon" du D. de Séquence

# D. de Collaboration

- Les messages concurrents

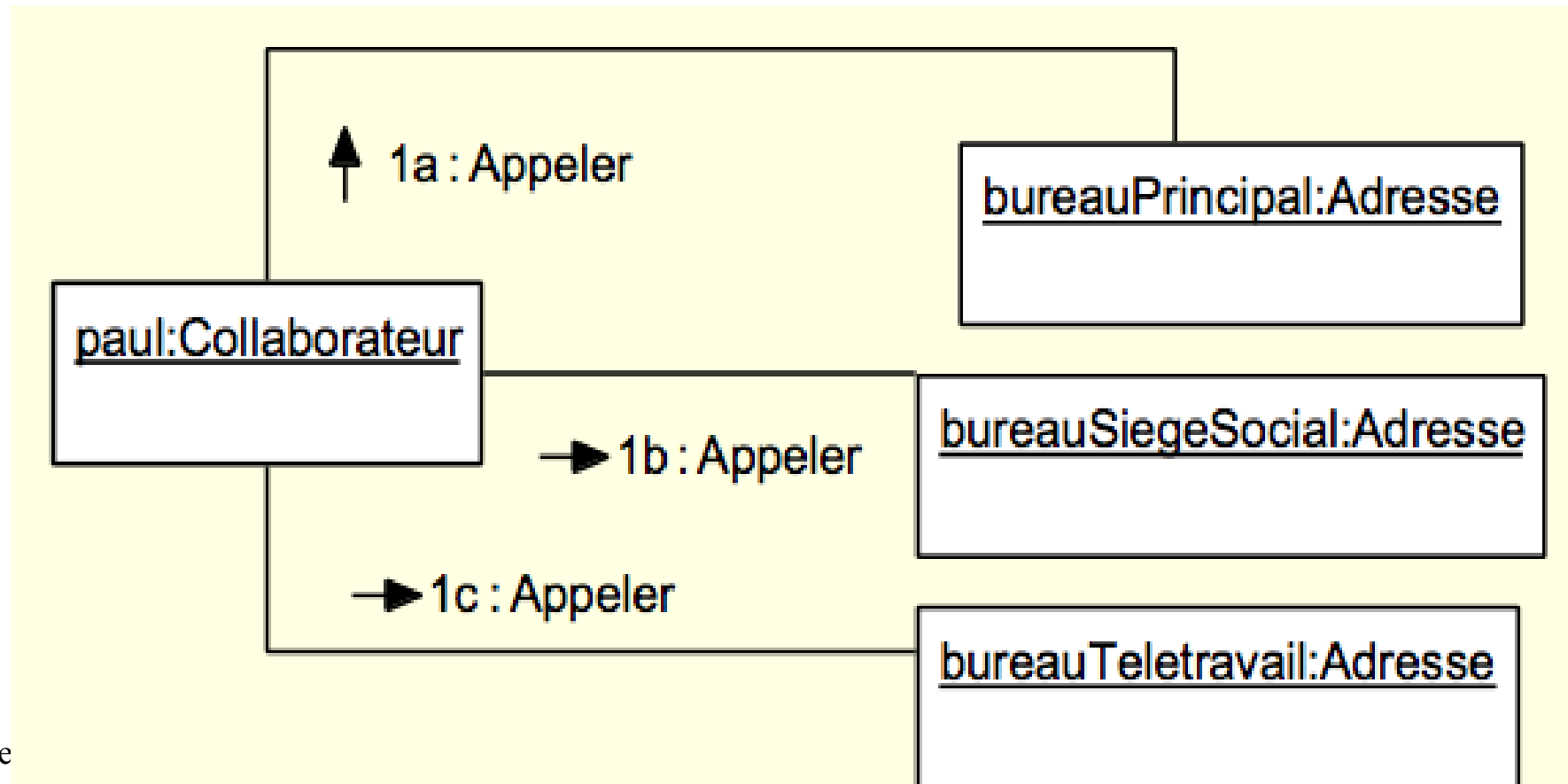

# D. de Collaboration

- Les messages concurrents

← 1b : Afficher info (pochette, défilement, volume...)

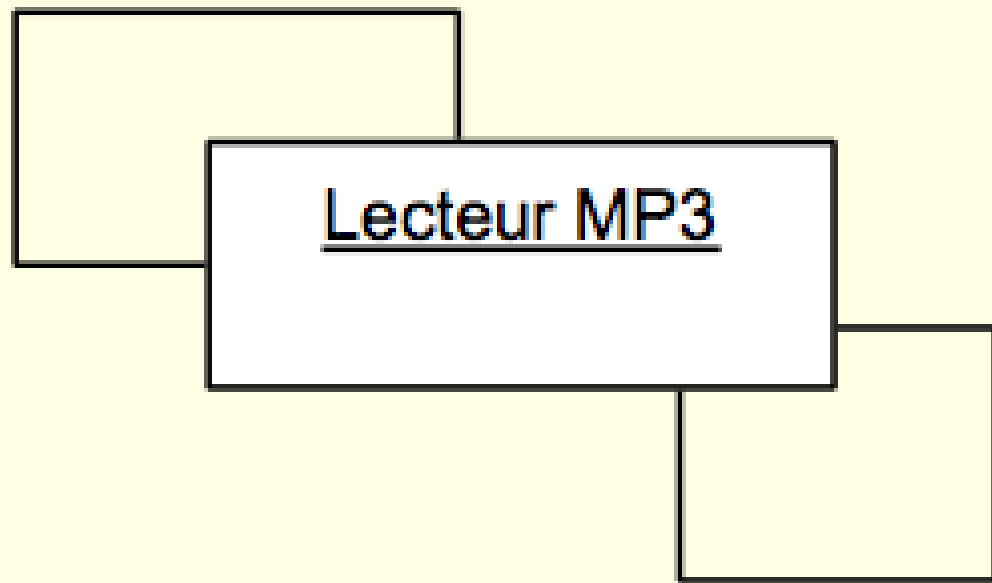

← 1a : Lire

# D. de Collaboration

- Modélisation du Distributeur Bancaire